



QUALITÉ	COLORIS	34-36	(38-40)	42-44	(46-48)	50-52
UTTACRYL	038 Mastic	4 pel	5 pel	5 pel	6 pel	6 pel

COMPOSITION :

UTTACRYL (100% Acrylique)

FOURNITURES :

Aiguilles n° 4.

ECHANTILLON :

Attention ! Contrôlez votre travail. Si vous tricotez trop serré, changez pour des aiguilles plus grosses et si vous tricotez trop lâche, changez pour des aiguilles plus fines.

–21 m et 28 rgs tric en CÔTES 3/1, en UTTACRYL, aig n° 4 = 10 cm.

POINTS EMPLOYÉS :

... : répéter toujours de * à * si rien ne le contre-indique

CÔTES 3/1 aux aig n° 4 :

Rg 1 : (END du trav) *3 m env, 1 m end torse* finir par 3 m env.

Rg 2 : (ENV du trav) *3 m end, 1 m env torse* finir par 3 m end.

Répéter toujours ces 2 rgs

MOUCHARABIEH:

Relier les côtes de 1 m à l'aide d'une aiguille à tapisserie en contrariant tous les 4 rgs. Faire 2 tours autour de chaque côte.

CÔTES 1/1 aux aig n° 4 :

Rg 1 : (end du trav) *1 m end, 1 m env* finir par 1 m end.

Rg 2 : *1 m env, 1 m end* finir par 1 m env.

Répéter toujours ces 2 rgs

EXPLICATIONS

DOS :

–Monter **81 (83) 85 (87) 91** m aux aig n° 4. Tric en côtes 3/1 en tric comme suit sur le premier rg et sur tous les rg impairs : **2 m env, 1 m end torse, *3 m env, 1 m end torse* et finir par 2 m env (*3 m env, 1 m end torse* et finir par 3 m env) 1 m end torse, *3 m env, 1 m end torse* (1 m env, 1 m end torse, *3 m env, 1 m end torse* et finir par 1 m env) *3 m env, 1 m end torse* et finir par 3 m env.**

–A 31 cm de haut, pour l'emmanchure rab de chaque côté 1 x 3 m, puis ts les 2 rgs 2 x 2 m et 2 x 1 m. Il reste **63 (65) 67 (69) 73** m.

–A **49 (50) 51 (52) 53** cm de haut tot, biaiser les épaules en

rab de chaque côté 1 x 4 (**5) 5 (4) 4** m, puis ts les 2 rgs 2 x 3 (**3) 3 (4) 5** m.

–**Attention ! en même temps** que la première dim d'épaule, pour l'encolure, rab les **23 (23) 25 (25) 25** m centrales. Continuer un côté à la fois en rab côté encolure 2 rgs plus haut 1 x 10 m.

DEVANT:

–Monter le même nombre de m et faire le même travail jusqu'à l'encolure.

–A **34 (35) 36 (37) 38** cm de haut tot, rab les **15 (15) 17 (17) 17** m centrales. Continuer un côté à la fois en dim côté encolure ts les 2 rgs 1 x 3 m, 2 x 2 m, 4 x 1 m, puis ts les 4 rgs 2 x 1 m et à 6 rgs 1 x 1 m.

–A **49 (50) 51 (52) 53** cm de haut tot, biaiser les épaules comme au dos.

MANCHES :

–Monter **59 (63) 69 (75) 81** m aux aig n° 4. Tric en côtes 3/1 en tric comme suit sur le premier rg et sur tous les rgs impairs : ***3 m env, 1 m end torse* et finir par 3 m env (1 m env, 1 m end torse, *3 m env, 1 m end torse* et finir par 1 m env) 1 m end torse, *3 m env, 1 m end torse* (*3 m env, 1 m end torse* et finir par 3 m env) 2 m env, 1 m end torse, *3 m env, 1 m end torse* et finir par 2 m env.**

A 10 cm de haut tot, pour l'arrondi rab de chaque côté 1 x 3 m, puis ts les 2 rgs 1 x 2 m, ts les 4 rgs 7 x 1 m, ts les 2 rgs 1 x 1 m, 2 x 2 m et 2 x 3 m (ts les 2 rgs 1 x 2 m, ts les 4 rgs 6 x 1 m, ts les 2 rgs 2 x 1 m, 3 x 2 m et 2 x 3 m) ts les 2 rgs 1 x 2 m, ts les 4 rgs 5 x 1 m, ts les 2 rgs 2 x 1 m, 5 x 2 m et 2 x 3 m (ts les 2 rgs 1 x 2 m, ts les 4 rgs 4 x 1 m, ts les 2 rgs 2 x 1 m, 7 x 2 m et 2 x 3 m) ts les 2 rgs 1 x 2 m, ts les 4 rgs 1 x 1 m, ts les 2 rgs 8 x 1 m, 7 x 2 m et 2 x 3 m.

–Puis 2 rgs plus haut rab les 13 m rest.

Tric une seconde manche semblable.

FINITIONS :

–Dans le bas du devant à 7 cm de haut, avec l'aig à tapisserie broder une bande de losanges (Moucharabieh) en se référant au schéma.

Faire le même travail dans le bas du dos

Faire le même travail dans le bas de chaque manche à 3 cm de haut et en ne réalisant qu'une rangée de losange.

–Coudre l'épaule droite.

–BANDE D'ENCOLURE: Avec les aig n° 4, rel **145 (145) 147 (147) 149** m le long de l'encolure, tric 2,5 cm en côtes 1/1 et rab les m.

–Fermer l'épaule gauche et la bande d'encolure.

–Coudre les manches au corps. Puis fermer les dessous de manche et les coutures de côtés.

DOS et DEVANT

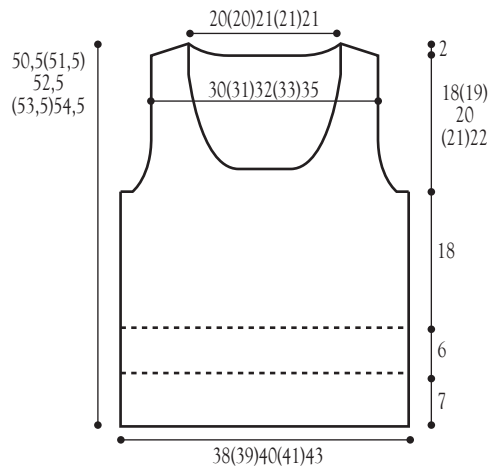

MANCHE

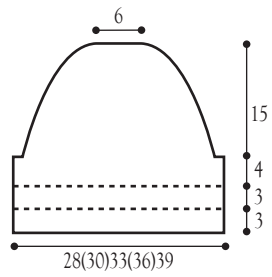

MOUCHARABIEH DOS et DEVANT

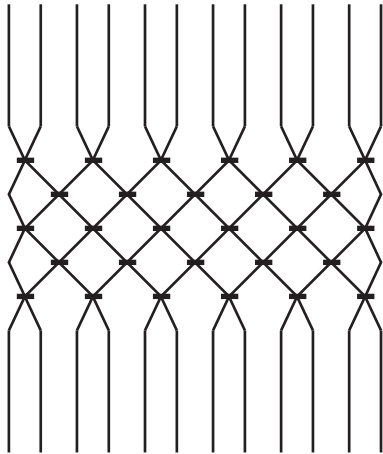

MOUCHARABIEH MANCHE

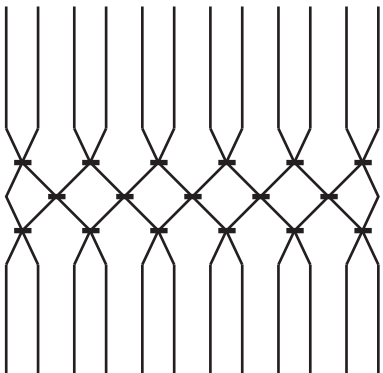



JUMPER N°05



NDL
N°4

QUALITY	COLOR	34-36	(38-40)	42-44	(46-48)	50-52
UTTACRYL	038 Mastic	4 balls	5 balls	5 balls	6 balls	6 balls

COMPOSITION:

UTTACRYL (100% Acrylic)

MATERIALS:

Needles no 4.

TEST SAMPLE:

Warning! Check your work. If you knit too tight, change for larger needles and if you knit too loose, change for thinner ones.

-21 s and 28 rws knit in 3/1 RIB, UTTACRYL, ndl no 4 = 10cm.

STITCHES USED:

...: always repeat from *to* unless otherwise indicated

3/1 RIB with needles no 4:

Rw 1: (right side) *3 purl, 1 knit through back loop* end with 3 purl.

Rw 2: (wrong side) *3 plain, 1 purl through back loop* end with 3 plain.

Always repeat these 2 rws.

MASHRABIYYA:

Join the 1/1 rib stitching with a tapestry needle and reversing every 4 rws. Turn twice around each rib.

1/1 RIB with needles no 4:

Rw 1: (right side) *1 plain, 1 purl* end with 1 plain.

Rw 2: *1 purl, 1 plain* end with 1 purl.

Always repeat these 2 rws.

EXPLANATIONS:

BACK:

-Cast **81 (83) 85 (87) 91** s on ndl no 4. Knit in 3/1 rib first rw and all odd rws as follows: **2 purl, 1 knit through back loop, *3 purl, 1 knit through back loop* and end with 2 purl (*3 purl, 1 knit through back loop* and end with 3 purl) 1 knit through back loop, *3 purl, 1 knit through back loop* (1 purl, 1 knit through back loop, *3 purl, 1 knit through back loop* and end with 1 purl) *3 purl, 1 knit through back loop* and end with 3 purl.**

-At 31cm height, for the armhole bind off on both sides 1 x 3 s, then every 2 rws 2 x 2 s and 2 x 1 s. It remains **63 (65) 67 (69) 73** s.

-At **49 (50) 51 (52) 53** cm tot height, bias shoulders binding off 1 x 4 (**5) 5 (4) 4** s on both sides, then every 2 rws 2 x 3 (**3) 3 (4) 5** s.

BACK and FRONT

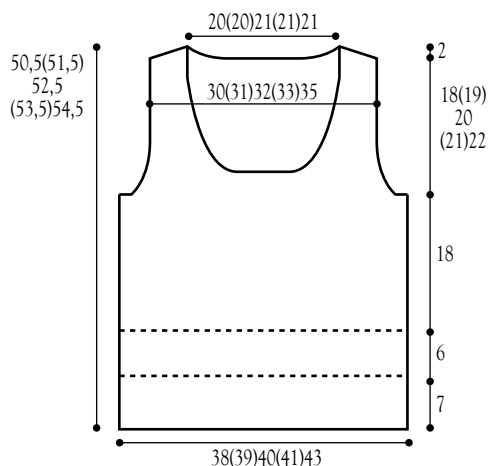

SLEEVE

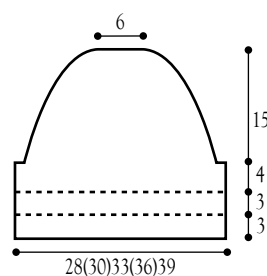

MASHRABIYYA BACK and FRONT

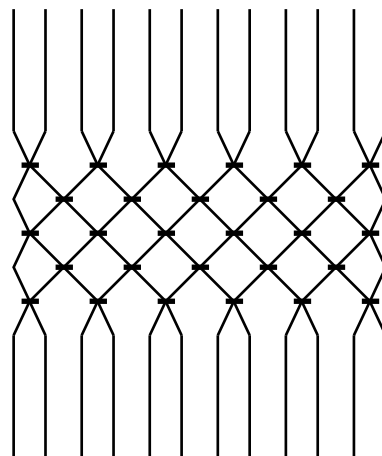

MASHRABIYYA SLEEVE

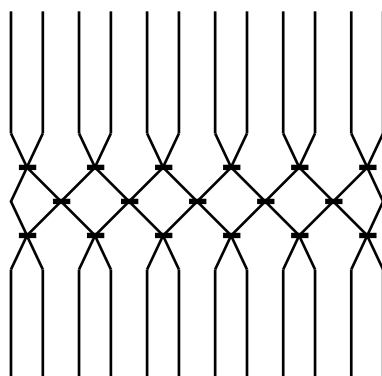

knit through back loop* and end with 1 purl) *3 purl, 1 knit through back loop* and end with 3 purl.

-At 31cm height, for the armhole bind off on both sides 1 x 3 s, then every 2 rws 2 x 2 s and 2 x 1 s. It remains **63 (65) 67 (69) 73** s.

-At **49 (50) 51 (52) 53** cm tot height, bias shoulders binding off 1 x 4 (**5**) **5 (4) 4** s on both sides, then every 2 rws 2 x **3 (3) 3 (4) 5** s.

-Warning! Simultaneously to the first shoulder dec, form the neckline binding off the **23 (23) 25 (25) 25** central s. Cont one side at a time binding off neckline side, 2 rws higher, 1 x 10 s.

FRONT:

-Cast on same number of s and proceed that way up to neckline.

-At **34 (35) 36 (37) 38** cm tot height, bind off the **15 (15) 17 (17) 17** central s. Cont one side at a time decreasing neckline side, every 2 rws 1 x 3 s, 2 x 2 s, 4 x 1 s, then every 4 rws 2 x 1 s and at 6 rws 1 x 1 s.

-At **49 (50) 51 (52) 53** cm tot height, bias the shoulders as for the back.

SLEEVES:

-Cast **59 (63) 69 (75) 81** s on ndl no 4. Knit in 3/1 rib first rw and all odd rws as follows: ***3 purl, 1 knit through back loop* and end with 3 purl (1 purl, 1 knit through back loop, *3 purl, 1 knit through back loop* and end with 1 purl) 1 knit through back loop, *3 purl, 1 knit through back loop* (*3 purl, 1 knit through back loop* and end with 3 purl) 2 purl, 1 knit through back loop, *3 purl, 1 knit through back loop* and end with 2 purl.**

-At 10cm total height, form the curve binding off on both sides 1 x 3 s, then every 2 rws 1 x 2 s, every 4 rws 7 x 1 s, every 2 rws 1 x 1 s, 2 x 2 s and 2 x 3 s (every 2 rws 1 x 2 s, every 4 rws 6 x 1 s, every 2 rws 2 x 1 s, 3 x 2 s and 2 x 3 s) every 2 rws 1 x 2 s, every 4 rws 5 x 1 s, every 2 rws 2 x 1 s, 5 x 2 s and 2 x 3 s (every 2 rws 1 x 2 s, every 4 rws 4 x 1 s, every 2 rws 2 x 1 s, 7 x 2 s and 2 x 3 s) every 2 rws 1 x 2 s, every 4 rws 1 x 1 s, every 2 rws 8 x 1 s, 7 x 2 s and 2 x 3 s.

-Then 2 rws higher bind off the 13 rem s.

Knit a second similar sleeve.

FINISHING:

-On the front bottom, at 7cm height, with a tapestry needle embroider a diamond-shaped band (Mashrabiyya) referring to the pattern.

Proceed the same way on the back bottom

Proceed the same way on each sleeve bottom at 3cm height and making one row diamond-shaped.

-Sew right shoulder.

-NECKLINE BAND: With ndl no 4, pick up **145 (145) 147 (147) 149** s along neckline, knit 2.5cm in 1/1 rib and bind off the s.

-Close the left shoulder and neckline band.

-Sew sleeves to the body. Then close the sleeves underside and lateral seams.



QUALITÄT	FARBE	34-36	(38-40)	42-44	(46-48)	50-52
UTTACRYL	038 Mastic	4 Kn.	5 Kn.	5 Kn.	6 Kn.	6 Kn.

ZUSAMMENSETZUNG:

UTTACRYL (100% Acryl)

ZUBEHÖR:

Stricknadeln Nr. 4.

MASCHENPROBE:

Vorsicht ! Überprüfen Sie Ihre Arbeit. Wenn Sie zu fest stricken, nehmen Sie dickere Stricknadeln und wenn Sie zu locker stricken, nehmen Sie dünnere Stricknadeln.

–21 M und 28 R mit Stricknadeln Nr. 4 in UTTACRYL und BÜNDCHEN 3re/1li gestrickt = 10 cm.

ANGEWANDTE MUSTER:

... : falls nicht anders angegeben, immer von * à * wiederholen

BÜNDCHEN 3LI/1RE mit Stricknadeln Nr. 4:

R 1: (Vorderseite) *3 M li, 1 M re verschränkt* mit 3 M li enden.

R 2: (Rückseite) *3 M re, 1 M li verschränkt* mit 3 M re enden.

Diese 2 R immer wiederholen

MASCHRABIYYA-MUSTER:

Die Seiten jeweils 1 M mit 1 Polsternadel alle 4 R zusammenziehen, dabei jede Seite jeweils 2 mal umstechen.

BÜNDCHEN 1RE/1LI mit Stricknadeln Nr. 4:

R 1: (Vorderseite) *1 M re, 1 M li* mit 1 M re enden.

R 2: *1 M li, 1 M re* mit 1 M li enden.

Diese 2 R immer wiederholen

ANLEITUNG:

RÜCKEN:

–Mit Stricknadeln Nr. 4 **81 (83) 85 (87) 91** M anschlagen und in der 1. und allen unger R wie folgt Bündchen 3li/1re stricken : **2 M li, 1 M re verschr, *3 M li, 1 M re verschr* und mit 2 M li enden (*3 M li, 1 M re verschr* und mit 3 M li enden) 1 M re verschr, *3 M li, 1 M re verschr* (1 M li, 1 M re verschr, *3 M li, 1 M re verschr* und mit 1 M li enden) *3 M li, 1 M re verschr* und mit 3 M li enden.**

–In 31 cm H für den Armausschnitt auf jeder Seite 1 x 3 M, dann alle 2 R 2 x 2 M und 2 x 1 M abketten. Sie erhalten **63 (65) 67 (69) 73 M.**

–In **49 (50) 51 (52) 53** cm Gesamth für die Schulterschräge auf jeder Seite 1 x 4 **(5) 5 (4) 4** M abketten, dann alle 2 R 2 x 3 **(3) 3 (4) 5** M.

–**Vorsicht ! Gleichzeitig** mit der Schulterschräge für den Halsausschnitt die mittleren **23 (23) 25 (25) 25** M abketten. Jede Seite einzeln stri und für den Halsausschnitt nach 2 R 1 x 10 M abketten.

VORDERTEIL:

–Bis zum Halsausschnitt wie den Rücken arbeiten.

–In **34 (35) 36 (37) 38** cm Gesamth die mittl **15 (15) 17 (17) 17** M abketten. Jede Seite einzeln stri und für den Halsausschnitt alle 2 R 1 x 3 M, 2 x 2 M, 4 x 1 M, dann alle 4 R 2 x 1 M und nach 6 R 1 x 1 M abketten.

–In **49 (50) 51 (52) 53** cm Gesamth die Schulterschräge wie beim Rücken arbeiten.

ÄRMEL:

–Mit Stricknadel Nr. 4 **59 (63) 69 (75) 81** M anschlagen und in der 1. und allen unger R wie folgt Bündchen 3li/1re stricken : ***3 M li, 1 M re verschr* und mit 3 M li enden (1 M li, 1 M re verschr, *3 M li, 1 M re verschr* und mit 1 M li enden) 1 M re verschr, *3 M li, 1 M re verschr* (*3 M li, 1 M re verschr* und mit 3 M li enden) 2 M li, 1 M re verschr, *3 M li, 1 M re verschr* und mit 2 M li enden.**

In 10 cm Gesamth für den Halsausschnitt auf jeder Seite 1 x 3 M abketten, dann alle **2 R 1 x 2 M, alle 4 R 7 x 1 M, alle 2 R 1 x 1 M, 2 x 2 M und 2 x 3 M (alle 2 R 1 x 2 M, alle 4 R 6 x 1 M, alle 2 R 2 x 1 M, 3 x 2 M und 2 x 3 M) alle 2 R 1 x 2 M, alle 4 R 5 x 1 M, alle 2 R 2 x 1 M, 5 x 2 M und 2 x 3 M (alle 2 R 1 x 2 M, alle 4 R 4 x 1 M, alle 2 R 2 x 1 M, 7 x 2 M und 2 x 3 M) alle 2 R 1 x 2 M, alle 4 R 1 x 1 M, alle 2 R 8 x 1 M, 7 x 2 M und 2 x 3 M.**

–Nach 2 R die restl 13 M abketten.

Den 2. Ärmel ebenso stricken.

FERTIGSTELLUNG:

–Am unteren Rand des Vorderteils in 7 cm H mit einer Stopfnadel nach Schema einen Streifen Rechtecke (Maschrabiyya) sticken.

Die gleiche Arbeit für den unteren Rand des Rückteils.

Die gleiche Arbeit in 3 cm H für den unteren Rand der Ärmel, allerdings nur mit 1 R Rechtecke.

–Die re Schulternaht schließen.

–**KRAGENLEISTE:** mit den Stricknadeln Nr. 4 entlang des Halsausschnittes **145 (145) 147 (147) 149** M aufnehmen, 2,5 cm Bündchen 1re/1li stri, alle M abketten

–Die li Schulternaht und die Kragenleiste schließen.

–Die Ärmel annähen. Die Ärmel- und Seitennähte schließen

BACK and FRONT

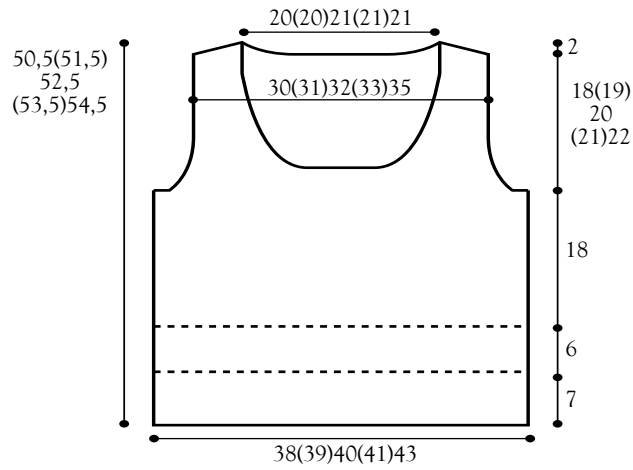

SLEEVE

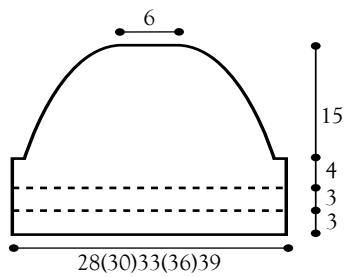

MASHRABIYYA BACK and FRONT

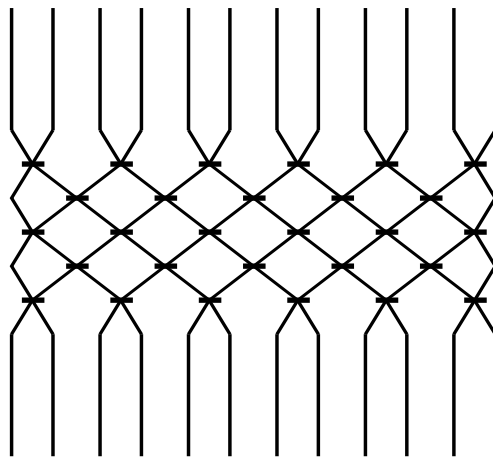

MASHRABIYYA SLEEVE

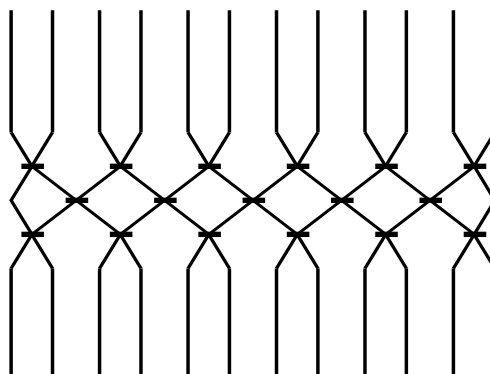



QUALIDAD	COLOR	34-36	(38-40)	42-44	(46-48)	50-52
UTTACRYL	038 Mastic	4 ovi.	5 ovi.	5 ovi.	6 ovi.	6 ovi.

COMPOSICIÓN:

UTTACRYL (100% Acrílico)

MATERIAL:

Agujas del n° 4.

MUESTRA:

¡Atención! Controle su labor. Si teje demasiado apretado, cambie por agujas más gruesas y si teje muy flojo, cambie por agujas más finas.

–21 ps y 28 vs tej en ELÁSTICO 1/3, en UTTACRYL, ags n° 4 = 10 cm.

PUNTOS EMPLEADOS:

...: repetir siempre de * a * si no se indica lo contrario

ELÁSTICO 3/1 con ags n° 4:

V 1: (DER de lab) *3 ps rev, 1 p der retorcido* finalizar con 3 ps rev.

V 2: (DER de lab) *3 ps der, 1 p rev retorcido* finalizar con 3 ps der.

Repetir siempre estas 2 vs

MOUCHARABIEH:

Juntar los elásticos de 1 p con la ayuda de una aguja de tapicero oponiéndolos cada 4 vs. Hacer 2 vueltas alrededor de cada elástico.

ELÁSTICO 1/1 con ags n° 4:

V 1: (der de lab) *1 p der, 1 p rev* finalizar con 1 p der.

V 2: *1 p rev, 1 p der* finalizar con 1 p rev.

Repetir siempre estas 2 vs

EXPLICACIONES:

ESPALDA:

–Montar **81 (83) 85 (87) 91** ps con ags n° 4. Tej en elástico 3/1 tejiendo como sigue en la primera v y todas las vs impares: **2 ps rev, 1 p der retorcido, *3 ps rev, 1 p der retorcido* y terminar con 2 ps rev (*3 ps rev, 1 p der retorcido* y terminar con 3 ps rev) 1 p der retorcido, *3 ps rev, 1 p der retorcido* (1 p rev, 1 p der retorcido, *3 ps rev, 1 p der retorcido* y terminar con 1 p rev) *3 ps rev, 1 p der retorcido* y terminar con 3 ps rev.**

–A 31 cm de alto, para la sisa rem en cada lado 1 x 3 ps, después cada 2 vs 2 x 2 ps y 2 x 1 p. Quedan **63 (65) 67 (69) 73** ps.

–A **49 (50) 51 (52) 53** cm del alto total, para los hombros rem en cada lado 1 x 4 **(5) 5 (4) 4** ps, después cada 2 vs 2 x 3 **(3) 3 (4) 5** ps.

–¡Atención! Al mismo tiempo que la primera dism de hombro, para el escote rem los **23 (23) 25 (25) 25** ps centrales. Continuar en un lado cada vez rematando el lado del escote 2 vs más en alto 1 x 10 ps.

DELANTERO:

–Montar el mismo número de puntos y hacer el mismo trabajo hasta el escote.

–A **34 (35) 36 (37) 38** cm del altura total, rem los **15 (15) 17 (17) 19** ps centrales. Continuar en un lado cada vez disminuyendo del lado escote cada 2 vs 1 x 3 ps, 2 x 2 ps, 4 x 1 p, después cada 4 vs 2 x 1 p y a 6 vs 1 x 1 p.

–A **49 (50) 51 (52) 53** cm del alto total sesgar los hombros como en la espalda.

MANGAS:

–Montar **59 (63) 69 (75) 81** ps con ags n° 4. Tej en elástico 3/1 tejiendo como sigue en la primera v y todas las vs impares: ***3 ps rev, 1 p der retorcido* y terminar con 3 ps rev (1 p rev, 1 p der retorcido, *3 ps rev, 1 p der retorcido* y terminar con 1 p rev) 1 p der retorcido, *3 ps rev, 1 p der retorcido* (*3 ps rev, 1 p der retorcido* y terminar con 3 ps rev) 2 ps rev, 1 p der retorcido, *3 ps rev, 1 p der retorcido* y terminar con 2 ps rev.**

A 10 cm del alto total, para el redondeo rem en cada lado 1 x 3 ps, después **cada 2 vs 1 x 2 ps, cada 4 vs 7 x 1 p, cada 2 vs 1 x 1 p, 2 x 2 ps y 2 x 3 ps (cada 2 vs 1 x 2 ps, cada 4 vs 6 x 1 p, cada 2 vs 2 x 1 p, 3 x 2 ps y 2 x 3 ps) cada 2 vs 1 x 2 ps, cada 4 vs 5 x 1 p, cada 2 vs 2 x 1 p, 5 x 2 ps y 2 x 3 ps (cada 2 vs 1 x 2 ps, cada 4 vs 4 x 1 p, cada 2 vs 2 x 1 p, 7 x 2 ps y 2 x 3 ps) cada 2 vs 1 x 2 ps, cada 4 vs 1 x 1 p, cada 2 vs 8 x 1 p, 7 x 2 ps 2 x 3 ps.**

–Después 2 vs más en alto rem los 13 ps restantes.

Tej una segunda manga de la misma manera.

ACABADOS:

–En el bajo del delantero a 7 cm de alto, con la aguja de tapicero bordar una banda de rombos (Moucharabieh) tomando como referencia el esquema.

Hacer el mismo trabajo en el bajo de la espalda.

Hacer el mismo trabajo en el bajo de cada manga a 3 cm de alto y realizando solo una fila de rombos.

–Coser el hombro derecho.

–**BANDA DEL ESCOTE:** Con las ags n° 4, rec **145 (145) 147 (147) 149** ps a lo largo del escote, tej 2,5 cm en elástico 1/1 y rem los ps.

–Cerrar el hombro izquierdo y la banda del escote.

–Coser las mangas al cuerpo. Después cerrar debajo de las mangas y las costuras de los lados.

ESPALDA y DELANTERO

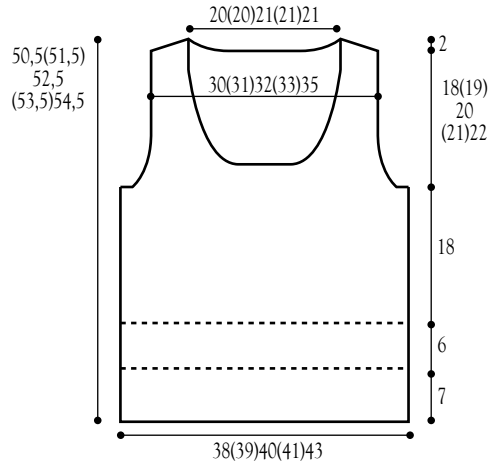

MANGA

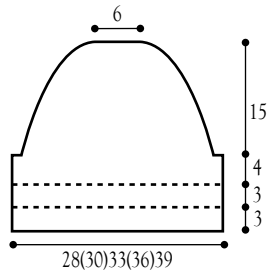

MOUCHARABIEH, ESPALDA Y DELANTERO

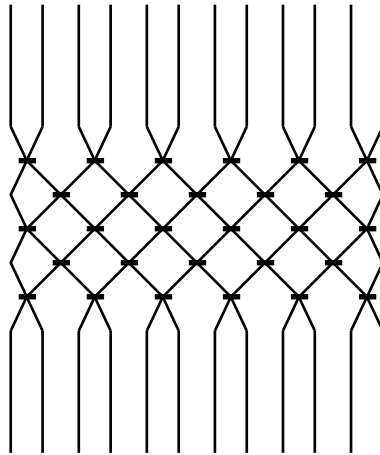

MOUCHARABIEH MANGA

